

# ДЕТСКАЯ РЕГУЛИРУЕМАЯ ПАРТА



## Габариты парты

(длина\*ширина\*высота): **1150 x 510 x 760-634 см**

Допустимая нагрузка: **100 кг**

Деревянные элементы парты изготовлены из березовой фанеры, покрыты лакокрасочными материалами, соответствующими требованиям европейских нормативных документов DINEN 71-3 (требования по безопасности детских игрушек и детской мебели).

Масса парты: **16,700 кг**

Габариты упаковки

(длина\*ширина\*высота): **1270 x 520 x 95 см**

Сертификат Соответствия №ТС RUC-RU.BE02.B.00709

Серия RU №0428531

Выдан ООО «Глобальное Соответствие», г. Москва

Аттестат аккредитации №РОСС RU.0001.11BE02

Выдан 11.11.2014 года Федеральной службой аккредитации.

# Комплектующие

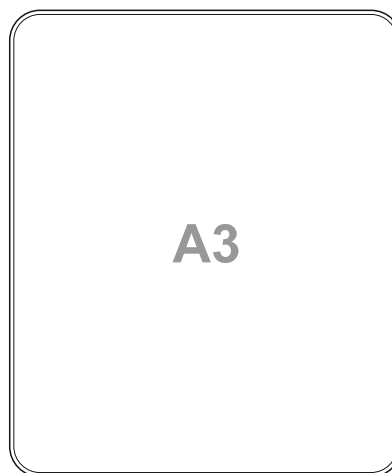
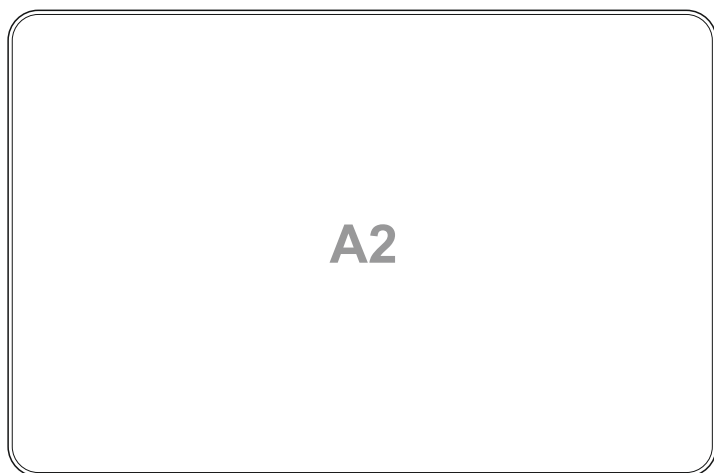
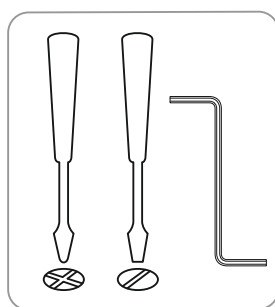
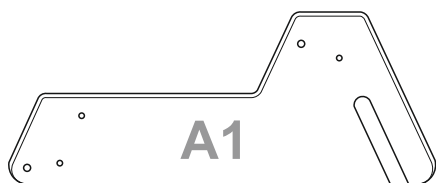

**A4**

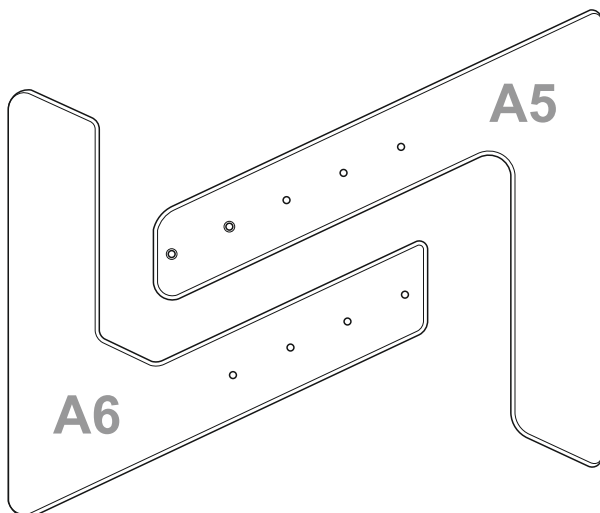

**A6**

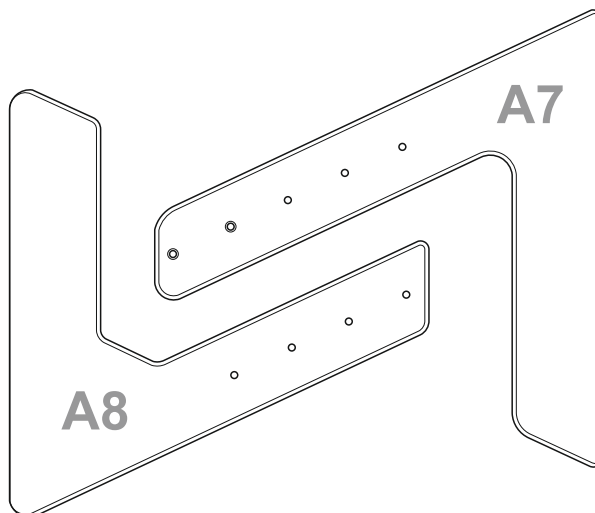

**A8**

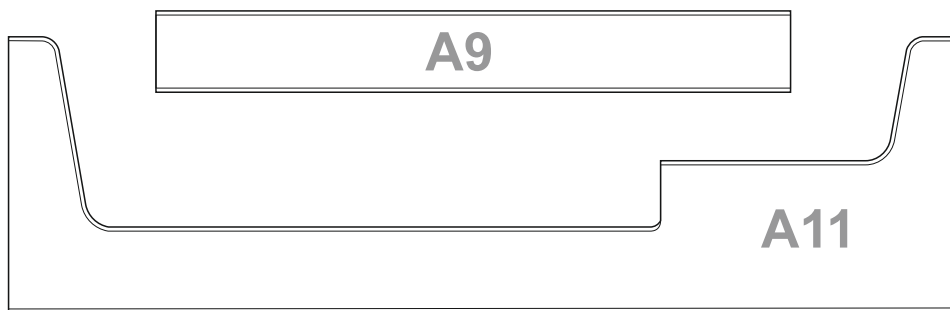

**A11**

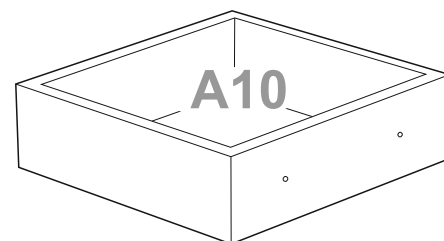

# Фурнитура

A14 

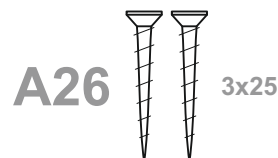
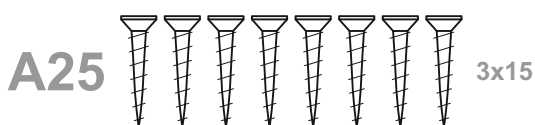
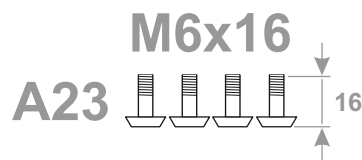
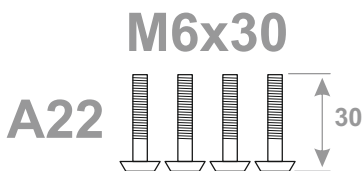
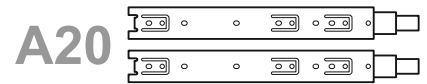
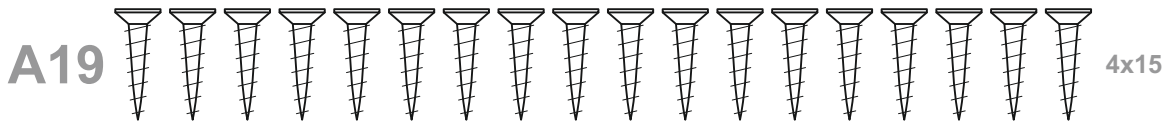
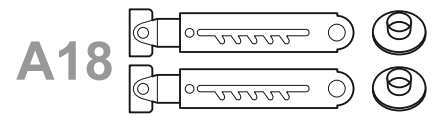
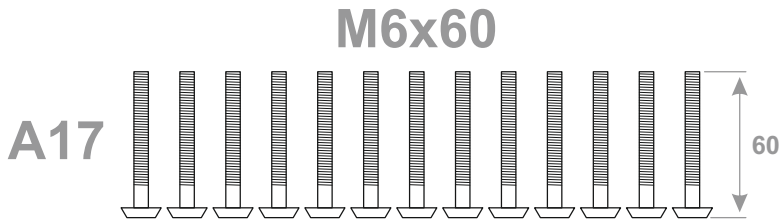
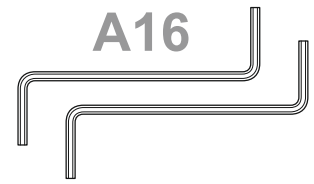
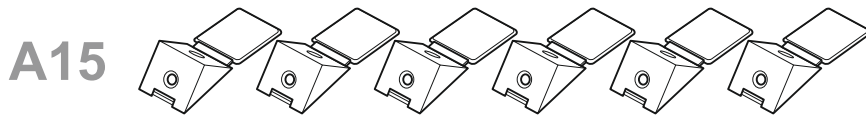

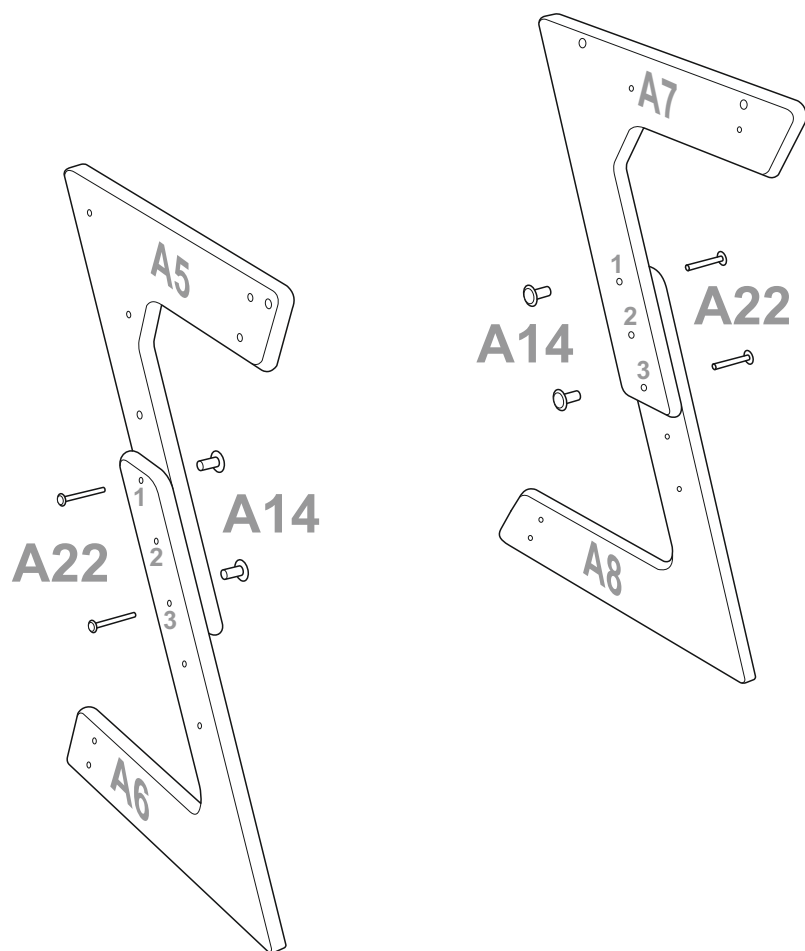

номер отверстия	высота столешницы
1	760
2	700
3	640

2

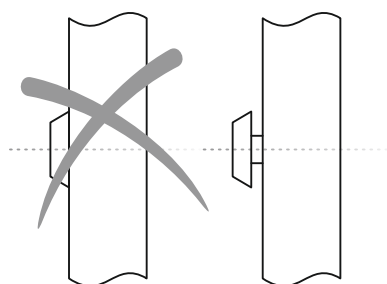
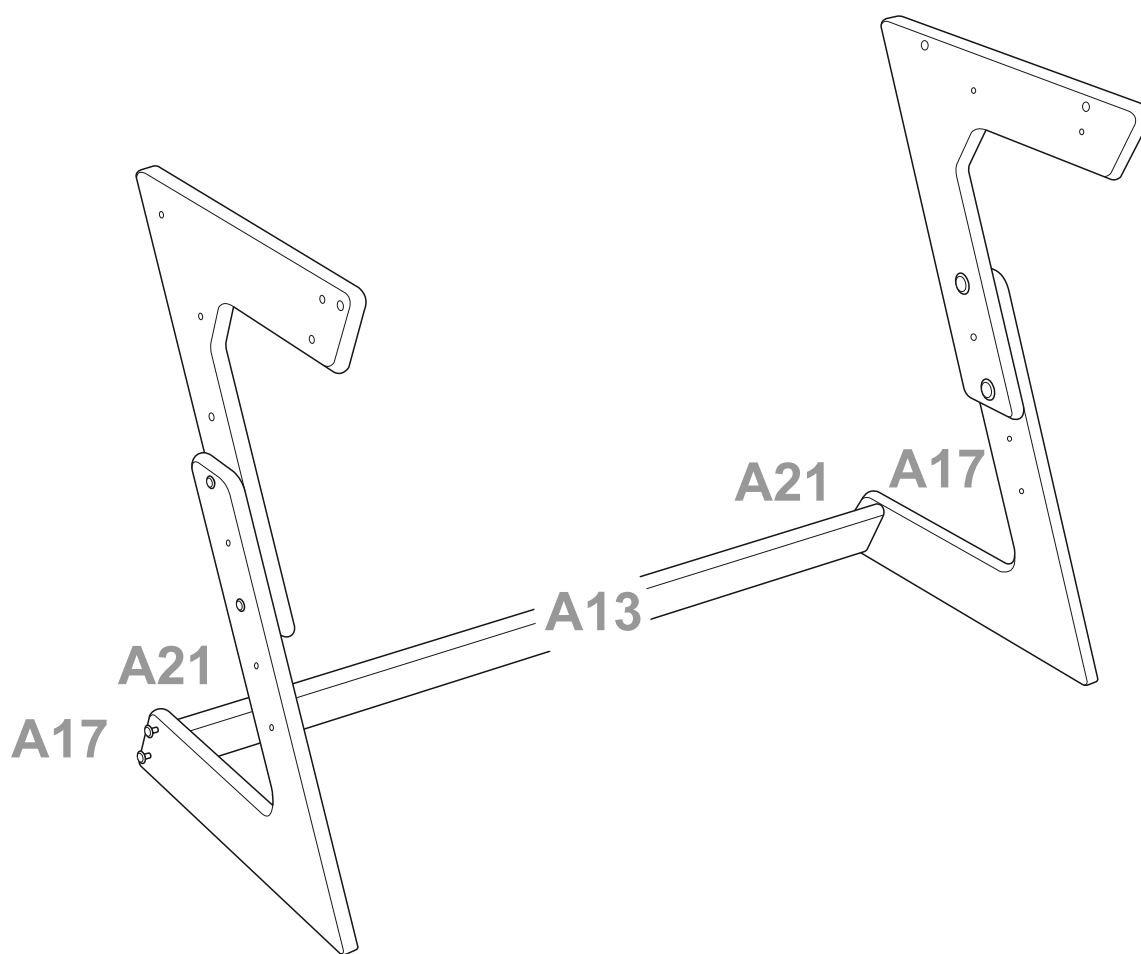
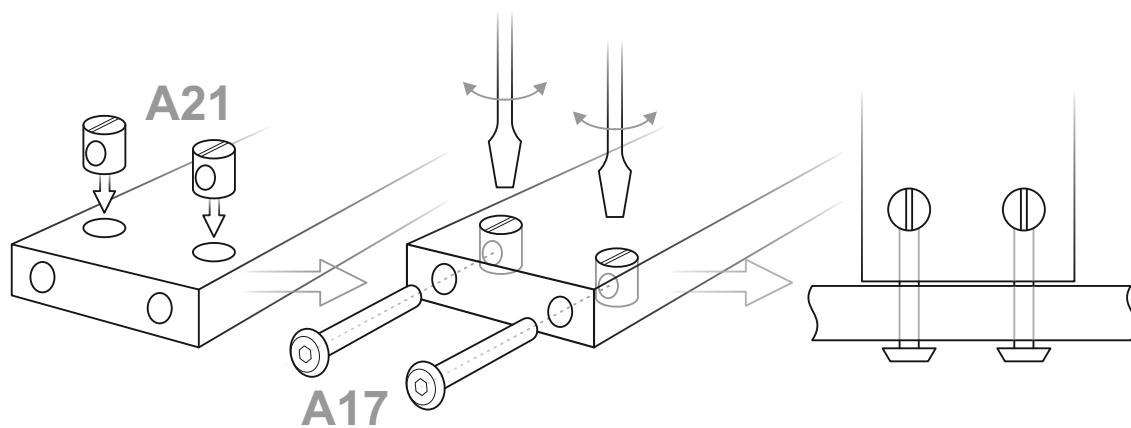

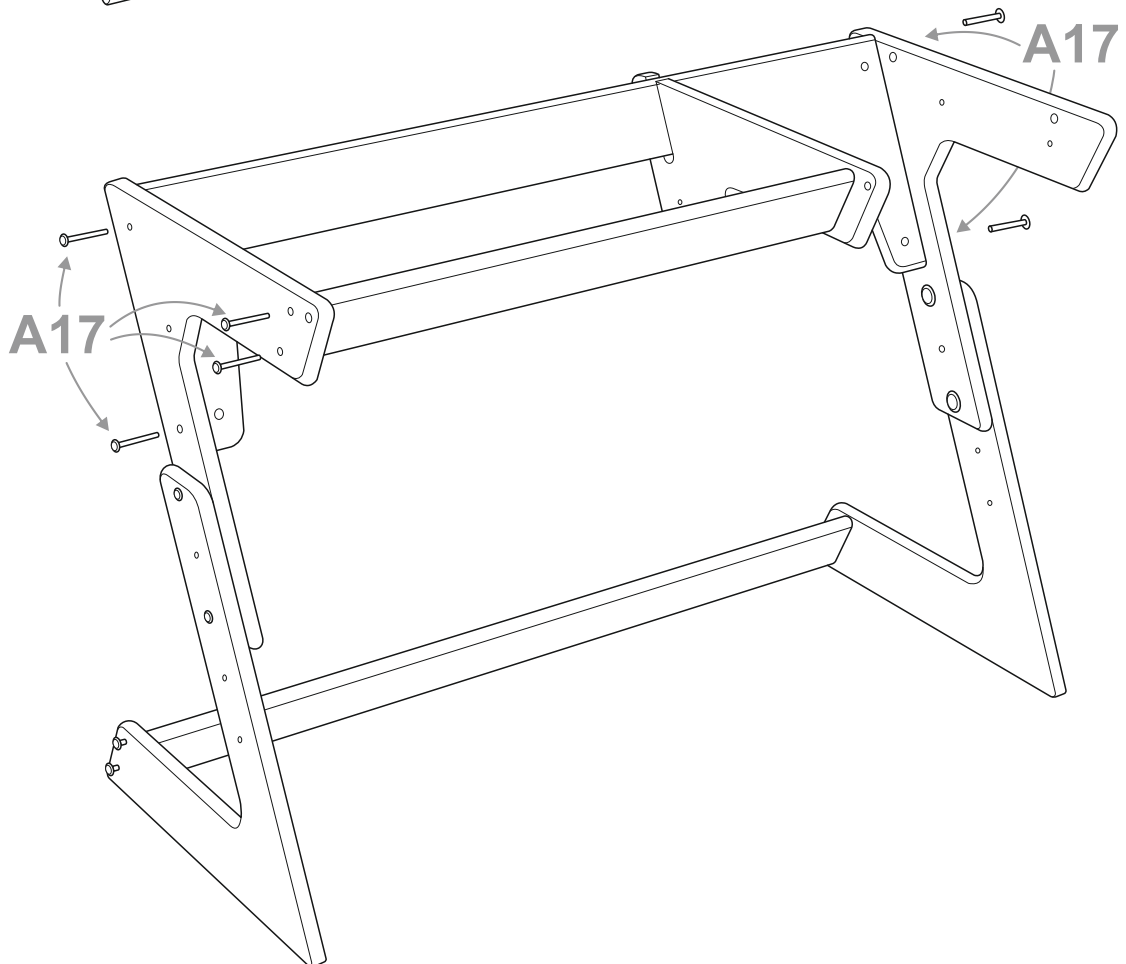
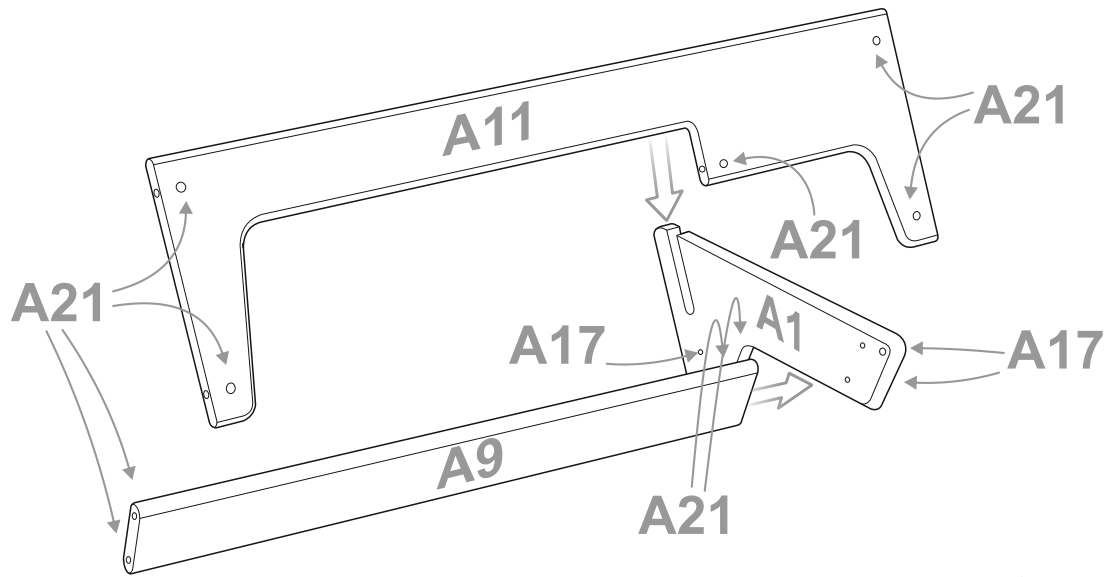
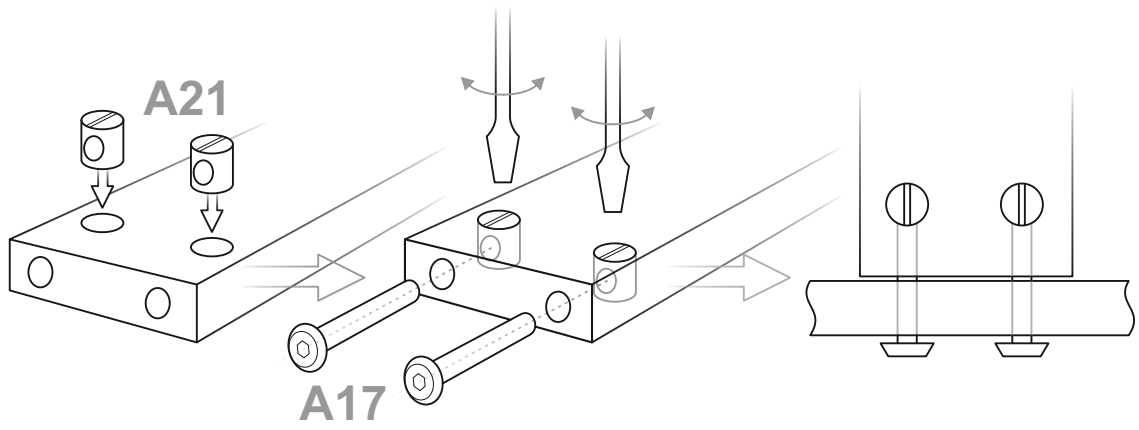

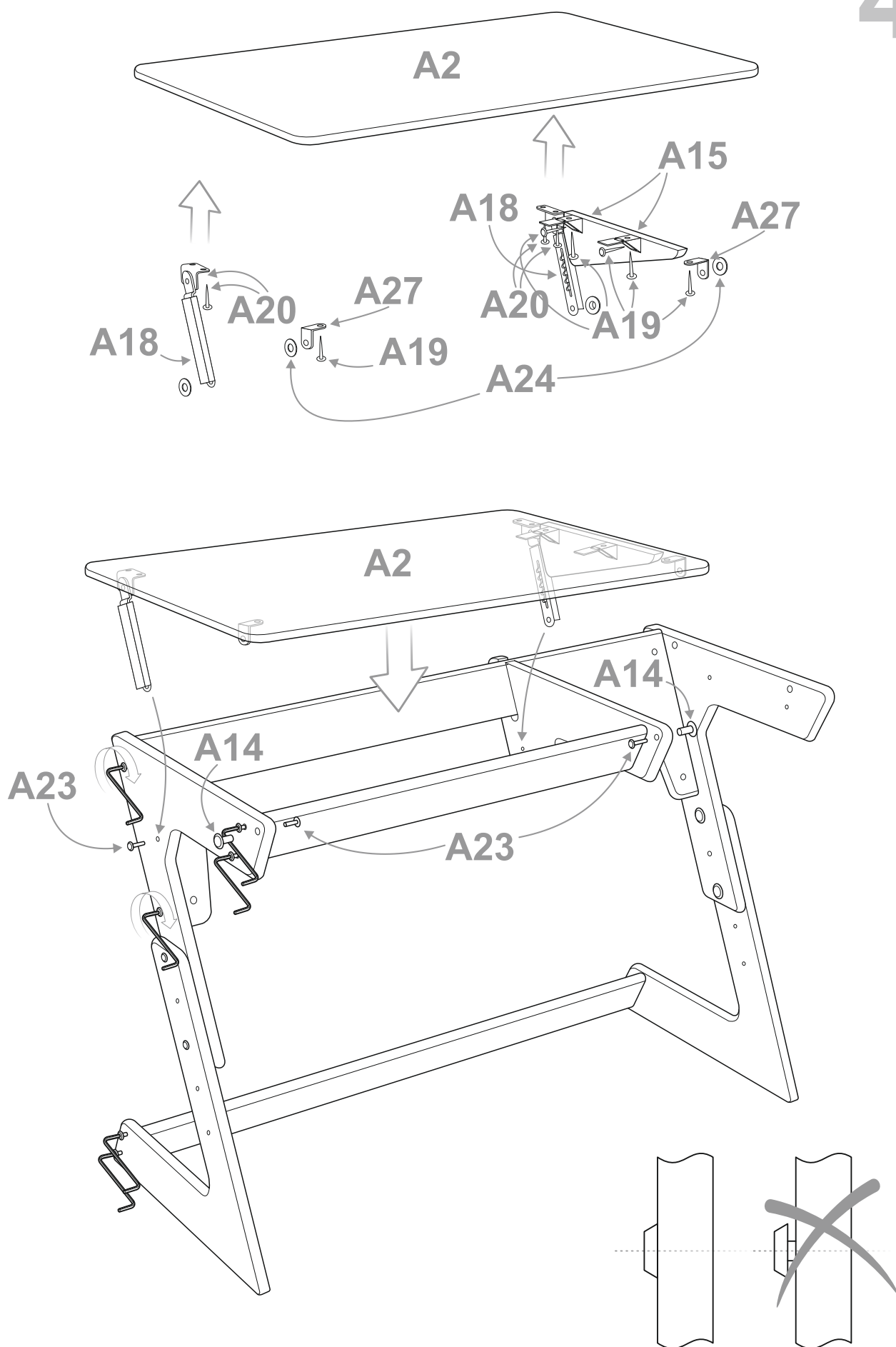

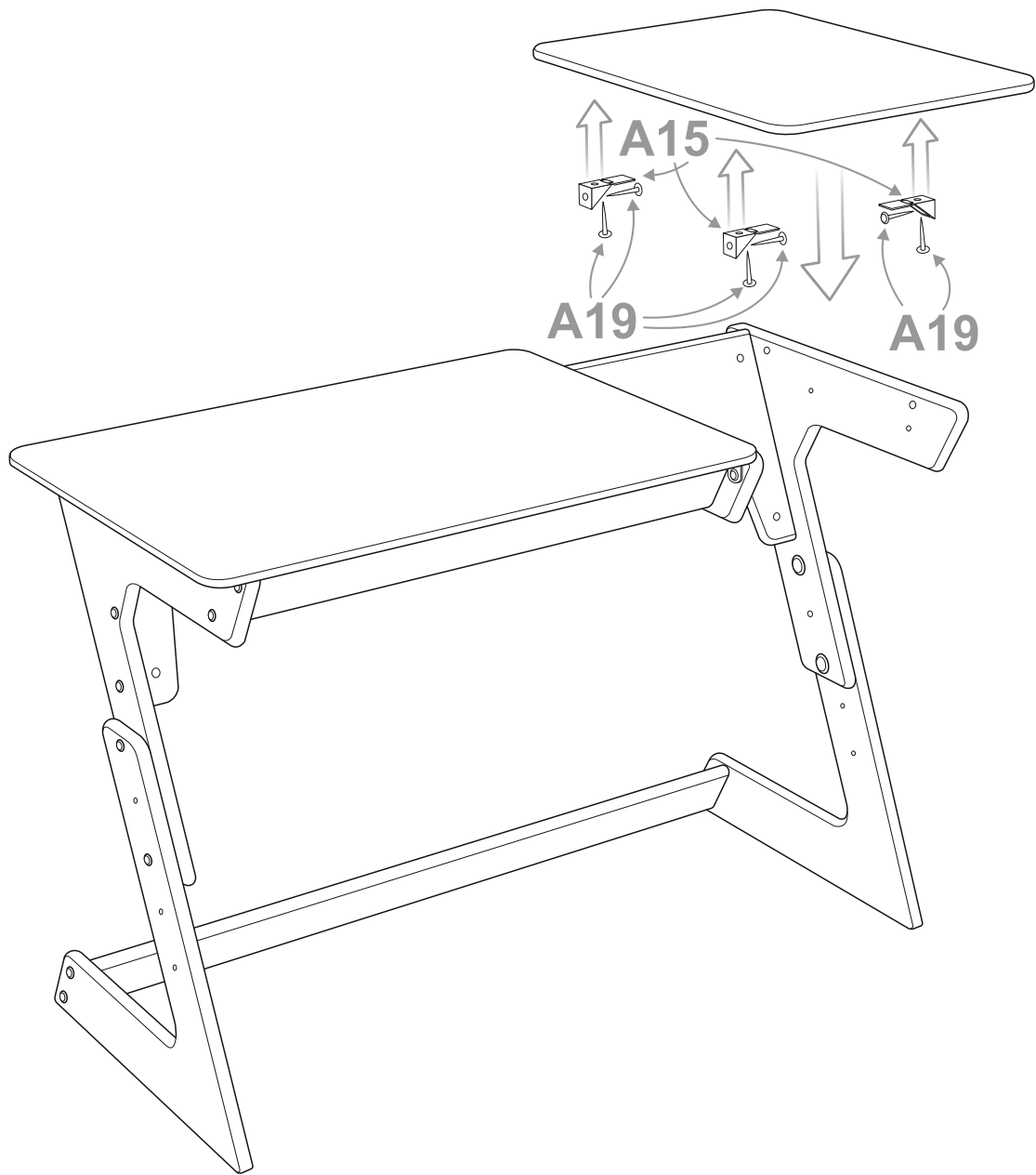
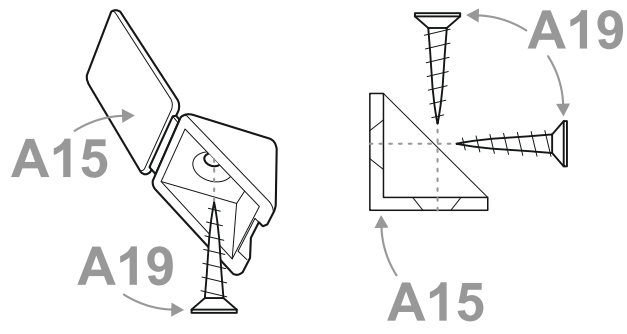



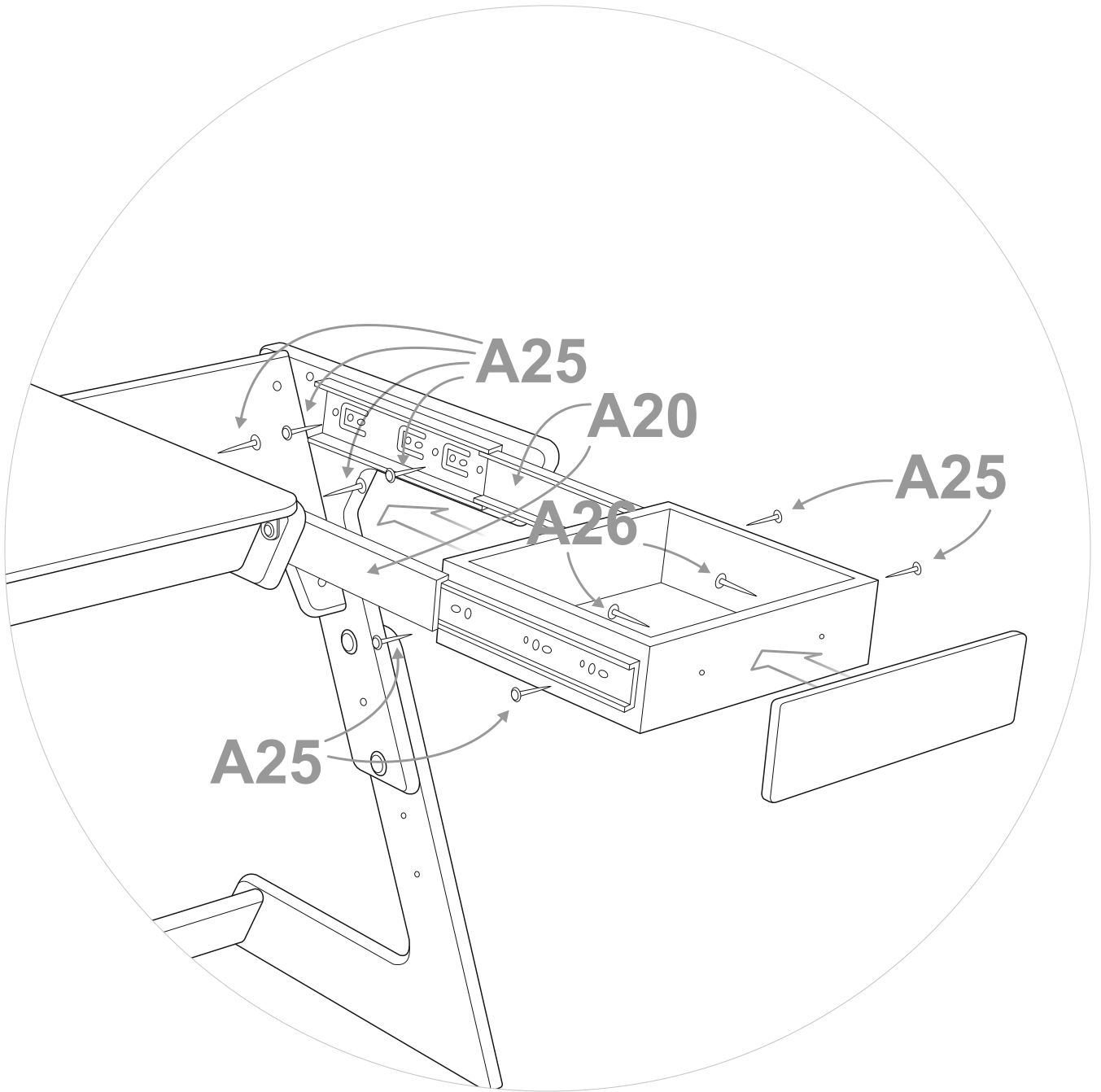

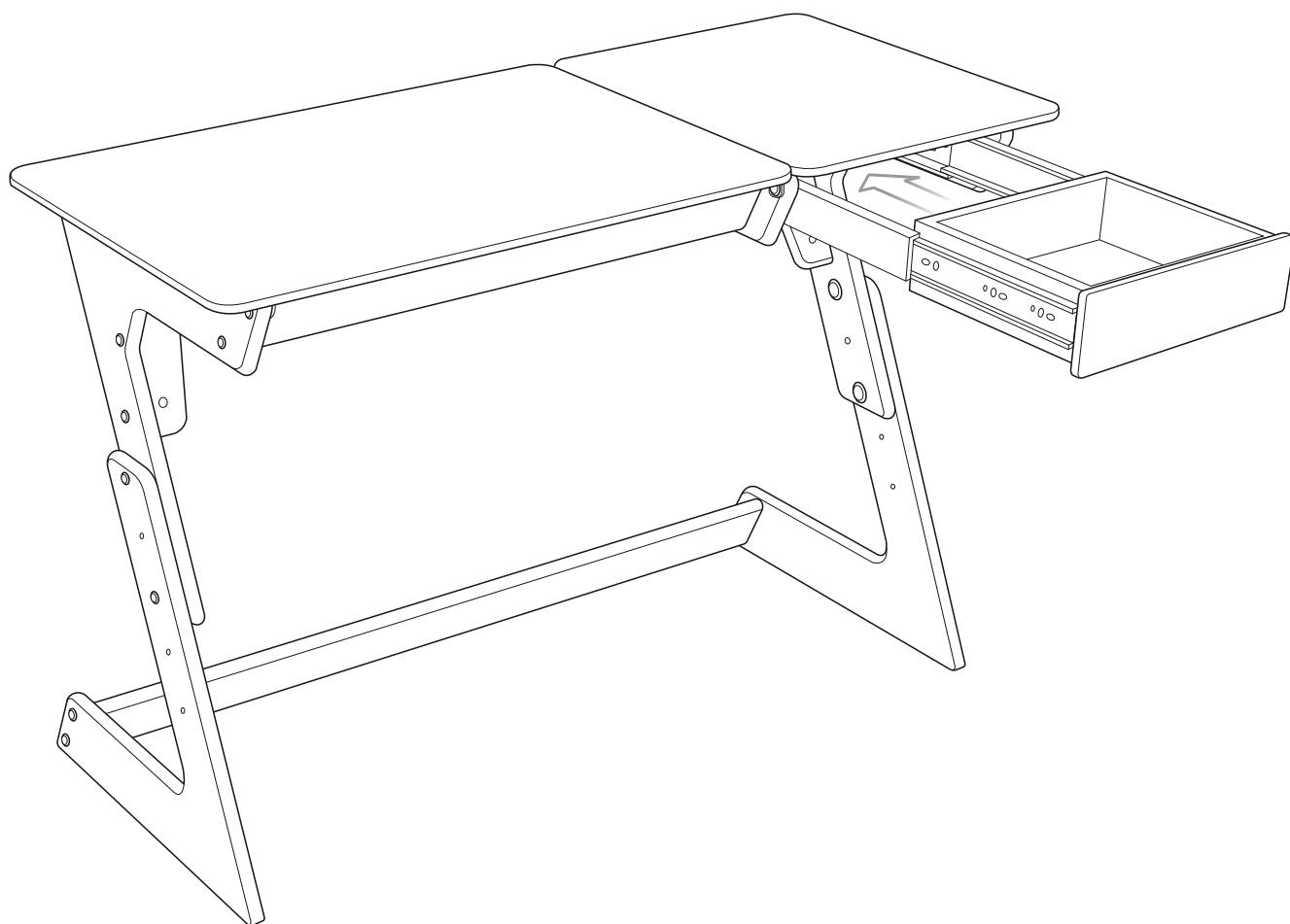

### **Техника безопасности**

Перед тем, как начать пользоваться партой, убедитесь, что она верно и крепко собрана.

Не оставляйте парту вблизи открытого огня и других источников сильного нагрева, в связи с риском пожара.

Не используйте парту, если какая либо деталь сломана, изношена, или отсутствует.

Через 2-3 недели после сборки парты, следует подтянуть все винты.

Далее следует проверять степень затяжки винтов каждые 2-3 месяца.

### **Уход за партой**

Парту следует протирать чистой влажной салфеткой.

Если на парту попала вода, сразу же удалите её сухой салфеткой.

Влага может привести к порче лакокрасочного покрытия.

При длительном нахождении парты на солнце, её цвет может измениться.

## Гарантийные обязательства

Производитель дает гарантию на парту «Конёк Горбунёк» - **5 лет**. Гарантия распространяется на используемые в производстве парты материалы и производственные дефекты. Гарантия не покрывает повреждения, возникшие вследствие нормального износа или неправильного использования парты.

**Гарантийное обслуживание** парты осуществляется согласно требованиям и срокам, определенными Законом РФ «О защите прав потребителей». Гарантийный срок исчисляется со дня передачи (доставки) парты клиенту, который указан в товаросопроводительных документах.

**Порядок заявления претензии:** при возникновении претензий к качеству или некомплектности поставки парты у клиента, необходимо оформить бланк рекламации/претензии в свободной форме, сфотографировать причину рекламации на цифровой фотоаппарат и отправить рекламацию и фотографию по адресу электронной почты интернет-магазина [info@kon-gor.com](mailto:info@kon-gor.com)

### Условия гарантии:

1. Гарантийный срок начинается с момента получения клиентом изделия.
2. Гарантийное обслуживание включает в себя замену дефектных частей изделий.
3. Недостатки изделий, выявленные в течение гарантийного срока и возникшие по вине Производителя, будут бесплатно заменены Сервисной Службой Производителя.
4. Претензии по производственным дефектам, и некомплектности принимаются в течение 14 дней после приобретения изделия.

### Случаи, когда не производится гарантийное обслуживание:

- Истечение гарантийного срока.
  - Несоблюдение условий эксплуатации (воздействие воды или пара, высокой температуры, сильных источников излучения и т.п.). Изделие предназначено для использования только в домашних условиях.
- Во избежание деформации парты располагайте его от источников тепла на расстоянии не менее 50 см.
- Наличие на изделии механических повреждений, возникших в процессе эксплуатации изделия.
  - Превышения допустимых нагрузок на изделие.
  - Нанесения ущерба изделию или его утери вследствие обстоятельств непреодолимой силы (стихия, пожар, наводнение).
  - Использование некачественных и агрессивных средств по уходу за мебелью.
  - Наличия дефектов, полученных в связи с неисполнением прилагаемой к парте инструкции по монтажу и эксплуатации.
  - Нанесения ущерба изделию в результате действий транспортной компании или иных третьих сторон.
  - Загрязнение изделия, возникшее в процессе эксплуатации.
  - Производственным дефектом не является отклонение по структуре и цветовому оттенку древесины.
- Список отклонений определяет ГОСТ (2140-81).



+7 960 125 19 69

[info@kon-gor.com](mailto:info@kon-gor.com)

[www.kon-gor.com](http://www.kon-gor.com)